

# STRÖDTER AUTOMOBIL

## STANDARD

### AKKU-/BATTERIE EINBAU

ROLLYXPLUS+ Schienensystem, Manipulator  
und Akku-/Batteriegreifer

ALLE  
BATTERIE  
TYPEN

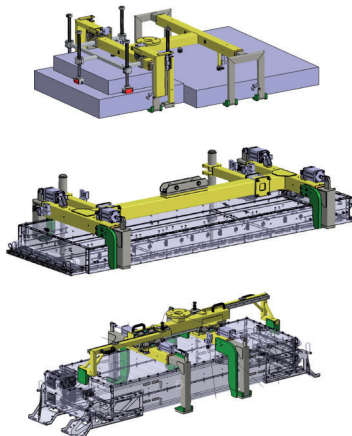

**E-MOBILITÄT**  
MEHRFACH REALISIERT!

Handhabungstechnik für die

**AUTOMOBIL  
INDUSTRIE**

**Ihr Vorteil:**

**KOMPLETTANLAGE  
FÜR DIE PKW MONTAGE**

SEITE 1

STRÖDTER Handhabungstechnik GmbH • Gabelsbergerstraße 6 • 59069 Hamm  
Telefon: +49 (0) 23 85 - 9 21 21- 0 • Telefax: +49 (0) 23 85 - 9 21 21- 21  
E-Mail: info@stroedter.de • Internet: www.stroedter.de • www.rollyx.de

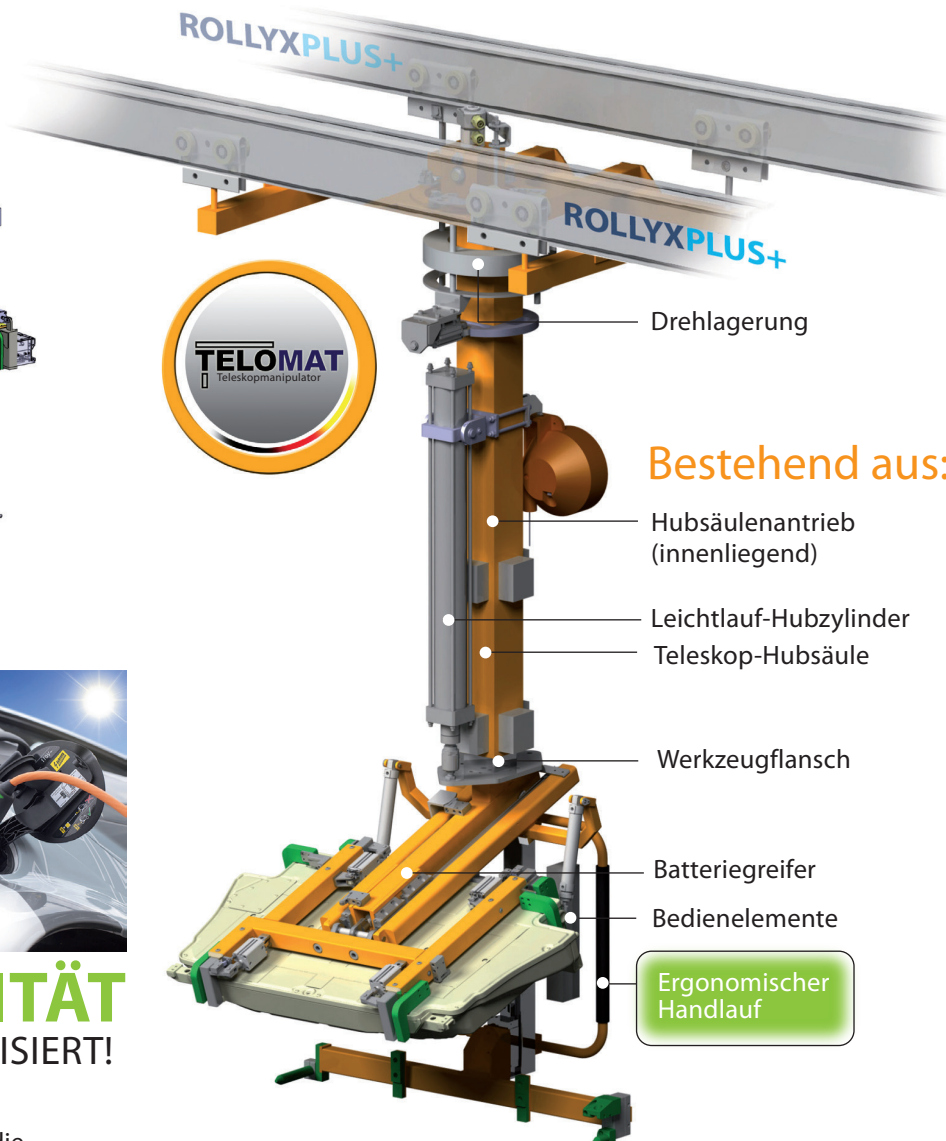

Bestehend aus:

Hubsäulenantrieb  
(innenliegend)

Leichtlauf-Hubzylinder

Teleskop-Hubsäule

Werkzeugflansch

Batteriegreifer

Bedienelemente

Ergonomischer  
Handlauf

- ROLLYXPLUS+
- TELESKOP-HUBACHSE
- GREIFER

Diese Gerätereihe für schwebendes Lastenhandling ist besonders geeignet für den Einsatz am ROLLYXPLUS+ Schienensystem. Große Momentaufnahmen zeichnen diesen Manipulator aus. Ideal geeignet für den Akku-/Batterieeinbau.

**STRÖDTER**  
Handhabungstechnik GmbH

WIR BRINGEN LASTEN  
ZUM SCHWEBEN.

# AKKU-/BATTERIEEINBAU

in **standardisierter** Systemumgebung

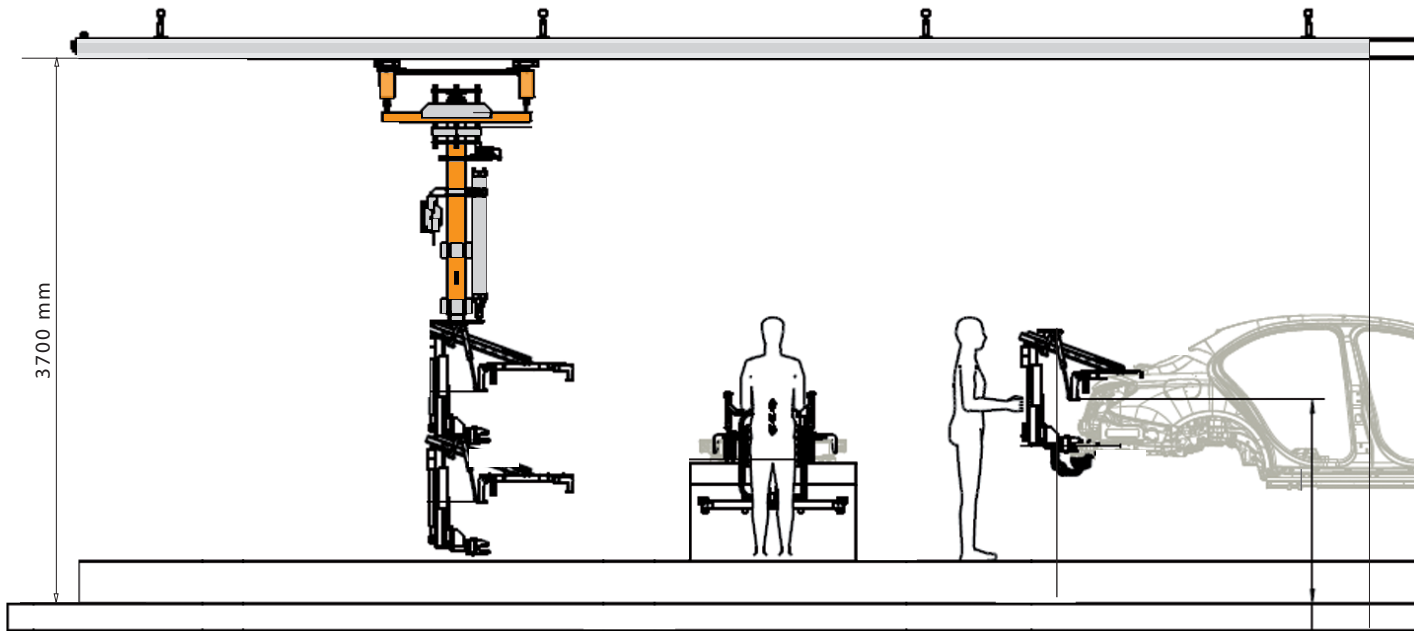

ALUMINIUM - LEICHTLAUF  
SCHIENENSYSTEM

**ROLLYXPLUS+**  
SCHIENENSYSTEM



**INNOVATION**

SEITE 2

**STRÖDTER** Handhabungstechnik GmbH • Gabelsbergerstraße 6 • 59069 Hamm  
Telefon: +49 (0) 23 85 - 9 21 21- 0 • Telefax: +49 (0) 23 85 - 9 21 21- 21  
E-Mail: info@stroedter.de • Internet: www.stroedter.de • www.rollyx.de

**STANDARDANLAGE FÜR  
MONTAGEBANDLÄNGE  
10 m (2-Takte)**

**KOMPLETTSYSTEM:**

- Schienensystem (**ROLLYXPLUS+**)
- Manipulator mit Akku-/Batteriegreifer
- Energiezuführung

**PREIS AUF ANFRAGE!**

**STRÖDTER AUTOMOBIL  
| STANDARD |**

**STRÖDTER**  
Handhabungstechnik GmbH

**WIR BRINGEN LASTEN  
ZUM SCHWEBEN.**

# PRODUKTINFORMATIONEN

## Bedienelemente

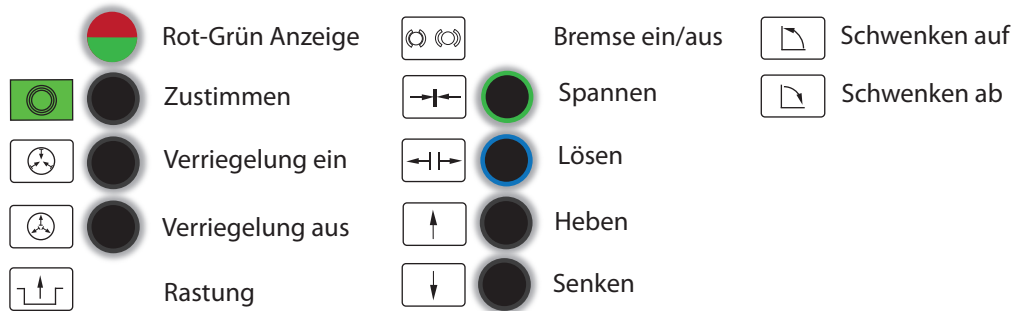

## Vorteile:

- pneumatisch schwenkbar • mit Andockvorrichtung
- ergonomisches Handling • kompatibel

## Manipulator TELO-MAT | Daten

<b>Traglast Standard:</b>	bis 1000 kg (mit zusätzlicher Kettenzugfunktion)
<b>Hub Standard:</b>	bis 1200 mm
<b>Hubgeschwindigkeit:</b>	max. 0,8 m/sec
<b>Arbeitsradius:</b>	wird durch Schienensystem festgelegt
<b>ED:</b>	100 %
<b>Momentaufnahme:</b>	momentensteif
<b>Steuerung:</b>	Pneumatik-Balance (schwebend)
<b>Ergonomie:</b>	direkte Lastführung am Bauteil oder am Handlauf
<b>Arbeitsbereich:</b>	schienengeführt am Kranwagen

## Handhabungsablauf HHG = Handhabungsgerät / LAM = Lastaufnahmemittel

Der Greifer wird in Bauteilwinkelstellung zum Hybridbatterie-Transportgestell geführt. Drehrohr muss in Nullstellung sein. Führen Sie das HHG mit dem Bediengriff zur Batterie. Die Materialabfrage muss betätigt werden. Durch Betätigung der Taster „Spannen“ und „Zustimmen“ wird die Batterie gespannt und die Gewichtsstufe wird zugeschaltet. Die Lastdruckstufe wird über das Drehrohr geregelt. Sobald das HHG in die richtige Abgabeposition geschwenkt ist, kann die Batterie, in waagerechte Position geschwenkt, in Ihre Abgabeposition vorgefahren werden. Mittels Drehrohr wird die Druckstufe reduziert und die Batterie senkt sich in die Abgabeposition. Die Rot-Grün Anzeige wechselt auf Grün, sobald das Drehrohr in Nullstellung zurückgedreht wird. Das LAM öffnet und gibt die Batterie frei. Durch zurückschwenken in die 20° Position kann der Greifer zurückgefahren und Verriegelung gelöst werden. Die Rastungen werden zum Ausfahren aus der Linie geöffnet. Der Greifer von 20° auf 0° geschwenkt.

## Optionen & Zubehör

- Parkbremse - dient zur Fixierung des Gerätes in einer gewünschten Parkposition
- Endlosdrehung - ermöglicht ein flexibles Arbeiten an der Bandmontage ohne Drehwinkelbegrenzung an der Hauptlagerung
- Reibfahrantrieb - unterstützt das leichtgängige Verfahren am Schienensystem durch hohe Massenträgheiten (optional).

**STRÖDTER AUTOMOBIL**  
| STANDARD |

**STRÖDTER**  
Handhabungstechnik GmbH

**WIR BRINGEN LASTEN  
ZUM SCHWEBEN.**



STRÖDTER  
Produktfilme  
im Internet



STRÖDTER  
im Internet



## STRÖDTER Bundesweit

### NIEDERLASSUNGEN DEUTSCHLAND

#### Niederlassung Bayern

85375 Neufahrn-Mintraching  
Tel.: +49 (0) 700 20 13 00 00  
Fax: +49 (0) 8165 92 41 64 3  
email: by@stroedter.de

#### Niederlassung Baden-Württemberg

70794 Filderstadt  
Tel.: +49 (0) 700 20 11 00 00  
Fax: +49 (0) 711 12 03 06 21  
email: bw@stroedter.de

#### Niederlassung Süd / West

67133 Maxdorf  
Tel.: +49 (0) 700 20 12 00 00  
Fax: +49 (0) 6237 9244099  
mail: sw@stroedter.de

#### Niederlassung Nord

27798 Hude  
Tel.: +49 (0) 700 20 14 00 00  
Fax: +49 (0) 448 49 20 43 7  
email: no@stroedter.de

#### Niederlassung Ost

04299 Leipzig  
Tel.: +49 (0) 700 20 10 00 00  
Fax: +49 (0) 341 86 06 26 98  
email: sn@stroedter.de

### NIEDERLASSUNGEN WELTWEIT

#### Niederlassung Ungarn

LK-Hatec Kft., 6060 Tiszakécske  
Tel.: +36 76 54 00 30  
Fax: +36 76 54 00 31  
email: info@lk-hatec.com

#### Niederlassung Südafrika

STRÖDTER Handling Systems SA  
East London, Südafrika  
Tel.: +27 74 849 49 50  
email: southafrica@stroedter.de

#### Niederlassung Niederlande

STRÖDTER Handling Systems NL  
Kaldenkerweg 28, 5913 AE Venlo  
Tel.: +31 77 3333 004  
email: nederland@stroedter.de



## STRÖDTER Partner weltweit

- STATECH, Geraardsbergen, Belgien
- PRITECH AB VACULYFT, Fjärås, Schweden
- DACO, Vitoria-Gasteiz, Spanien
- PAS Technology, Niemodlin, Polen
- EX-ES, Port Elizabeth, Südafrika
- SADE, Harbin, VR China
- HELIX Systems Inc., Bessemer, Al., USA.

[www.stroedter.de](http://www.stroedter.de)